

Instrumento de Conocimientos Específicos y Pedagógicos

# ***Discapacidad Múltiple***

*Educación Especial*

1 ¿Cuál de las siguientes opciones corresponde a la definición de "Discapacidad" desde el Enfoque Biopsicosocial?

- A Es una situación que presenta múltiples desventajas para una persona determinada, como consecuencia de que tiene una o más deficiencias o discapacidades, las cuales restringen u obstaculizan el desempeño de un rol que debería ser normal para su contexto; considerando su edad, sexo y los factores sociales y/o culturales que coexisten.
- B Es la condición en que se encuentra una persona y que es producida por una enfermedad, trauma o una condición de salud determinada; necesita cuidados médicos y/o tratamientos individuales realizados por profesionales. Este tratamiento tiene como propósito conseguir la cura de esta condición o bien, que la persona tenga un cambio en su conducta y se adapte mejor.
- C Es un fenómeno que principalmente tiene un origen social y que se enfoca en la integración plena de todas las personas en la sociedad, de esta forma no se considera como un atributo propio de una persona, sino que se percibe como una compleja agrupación de circunstancias que son fundamentalmente generadas por el contexto social en el que se desenvuelve la persona.
- D Es un fenómeno multidimensional, en el cual existe una interacción multidireccional entre una persona y el contexto socioambiental en el que se desenvuelve. Esto quiere decir que hay una interrelación entre la salud de la persona, las actividades que puede realizar y su verdadera participación en estas con los factores medioambientales que podrían actuar como barreras o ayudas.

2 ¿Cuál de las siguientes acciones es necesaria para la implementación del Enfoque Ecológico Funcional en el proceso de elaboración del PACI de un o una estudiante?

- A Fortalecer el trabajo de aprendizajes básicos según el impacto que tienen en el proyecto de vida del o la estudiante.
- B Priorizar el trabajo con objetivos de aprendizajes transversales que potencien el desarrollo de habilidades sociales.
- C Establecer el trabajo de habilidades de la vida diaria basándose en las expectativas de la familia frente al desarrollo del o la estudiante.
- D Eliminar los objetivos de aprendizaje que abordan las habilidades lingüísticas más complejas según las evaluaciones de los distintos profesionales.

**3** ¿Cuál de los siguientes enunciados corresponde a uno de los principios que sustentan los modelos basados en la diversidad y la inclusión?

- A** El desarrollo de métodos de evaluación de las discapacidades permite caracterizarlas de forma más completa.
- B** La calidad y cantidad de aprendizaje depende directamente de las características de desarrollo que presente el estudiante.
- C** Los factores ambientales y la respuesta educativa se consideran fundamentales en el proceso de aprendizaje de un estudiante.
- D** Conocer la etiología de los requerimientos de apoyo que presenta un estudiante permite establecer dispositivos de apoyo adecuados.

**4** El esfuerzo del Estado chileno por incorporar principios inclusivos en las escuelas se alinea con otras leyes basadas en un enfoque de derecho.

¿Cuál de las siguientes medidas responde al Enfoque de derecho?

- A** La incorporación de la subvención especial diferencial.
- B** La creación de grupos diferenciales en escuelas regulares.
- C** El establecimiento de medidas contra la discriminación arbitraria.
- D** El desarrollo de un currículum predeterminado para estudiantes con NEE.

**5** ¿Cuál de las siguientes opciones explica por qué la educación inclusiva asume un “modelo social” para atender la diversidad?

- A** Porque la inserción de las personas con discapacidad crea una sociedad más justa.
- B** Porque las personas con discapacidad han sido las más marginadas en la sociedad.
- C** Porque el sistema educativo desprovee de apoyos para la inserción de todas las personas.
- D** Porque la sociedad excluye a las personas con discapacidad de las escuelas regulares.

**6** Lea la siguiente afirmación:

“Aunque el cerebro no deje de aprender durante toda la vida, es en la primera infancia que, a nivel neurológico, se establecen las bases o estructuras para todo aprendizaje posterior”.

Considerando la teoría de la neuroplasticidad cerebral, ¿cuál de las siguientes premisas explica esta afirmación?

- A** Se genera el crecimiento de las estructuras cerebrales y craneales.
- B** Se desarrollan procesos de migración neuronal de especialización de neuronas.
- C** Se produce un crecimiento de las dendritas y el aumento de las conexiones entre las neuronas.
- D** Se origina la sinaptogénesis o poda neuronal en zonas cerebrales necesarias para el desarrollo y crecimiento.

7 En el marco de un Enfoque inclusivo, ¿cuál es el principal aporte del Decreto N°67/2018 a los procesos de evaluación?

- A Asegurar el monitoreo constante y sistemático de los aprendizajes de los y las estudiantes con NEE, mediante la implementación de diversas formas de retroalimentación.
- B Procurar que se utilicen diversas formas de evaluación que consideren las distintas características, ritmos, formas de aprender, necesidades e intereses de los y las estudiantes.
- C Promover la participación activa de los y las estudiantes en los procesos de evaluación, creando instancias para que puedan involucrarse de forma más directa en sus evaluaciones.
- D Permitir la eximición de estudiantes de alguna asignatura del plan de estudio solo si sus dificultades persisten, pese a la implementación de estrategias diversificadas y adecuaciones curriculares.

8 ¿Cuál de las siguientes normativas establece medidas para la igualdad de oportunidades e inclusión social de las personas con discapacidad que implican que el Estado establezca exigencias de accesibilidad, vele por la realización de ajustes necesarios y prevenga conductas discriminatorias?

- A Ley N°20.845/15.
- B Ley N°20.422/10.
- C Decreto Exento N°83/15.
- D Decreto Supremo N°170/09.

**9** Según las orientaciones del Decreto N° 170/2009, ¿qué acción debe desarrollar una o un profesor de educación regular en las tres horas asignadas semanalmente para trabajar en el PIE?

- A** Participar de capacitaciones relacionadas con las NEET que presentan los y las estudiantes de su clase.
- B** Planificar adecuaciones curriculares pertinentes a los requerimientos de los y las estudiantes con NEET.
- C** Gestionar la adquisición de recursos de apoyo pertinentes a las necesidades de los y las estudiantes con NEET.
- D** Realizar reuniones con los y las apoderados para tratar temas socioconductuales que presentan los y las estudiantes con NEET.

**10** De acuerdo con las orientaciones del Decreto N° 170/2009, ¿cuál de los siguientes procedimientos está contemplado en el proceso de detección y derivación de un o una estudiante para su ingreso a un PIE?

- A** Evaluación fonoaudiológica en la que se apliquen pruebas formales validadas a nivel nacional.
- B** Evaluación psicopedagógica que determine las necesidades educativas especiales y los apoyos.
- C** Examen de salud en el cual se descarten problemas de audición, visión u otra condición de salud.
- D** Observación directa del comportamiento y funcionamiento social del o la estudiante, en el aula y fuera de ella.

**11** Considerando lo señalado en el Decreto N°170/2009, ¿qué condiciones debe cumplir el instrumento psicopedagógico utilizado por el equipo de aula para determinar el acceso de un estudiante al PIE de un establecimiento?

- A** Validado y pertinente con la cultura del estudiante.
- B** Integrado y pertinente con los intereses del estudiante.
- C** Adaptado y pertinente con los aprendizajes previos del estudiante.
- D** Individualizado y pertinente con el estilo de aprendizaje del estudiante.

**12** De acuerdo con las orientaciones del Decreto N° 170/2009, ¿cuál de los siguientes documentos se elabora en el proceso de reevaluación de un o una estudiante?

- A** Informe de familia.
- B** Informe de ingreso.
- C** Informe fonoaudiológico.
- D** Informe psicopedagógico.

**13** En el marco de una educación inclusiva, ¿cuál de las siguientes situaciones expresa con mayor precisión el cumplimiento del Enfoque de Derechos, a partir de los fundamentos de las Bases Curriculares de Educación Parvularia?

- A** Los padres de Catalina, estudiante que presenta una condición de Síndrome de Down, fueron notificados recientemente por el establecimiento al cual postularon a su hija de que el PIE del colegio dispone de cupos para su atención, por lo que podrán matricularla en NT1 el próximo año.
- B** El equipo de aula de Sofía, estudiante de NT2 que presenta una condición de DI, decide reducir la jornada escolar de la niña, pues durante las actividades realizadas en el último periodo de la mañana, su disposición al aprendizaje disminuye significativamente, lo que afecta su participación.
- C** Julián, estudiante de NT1, ingresó al establecimiento recién en el mes de septiembre, pues sus padres refieren que su condición de salud le impidió ingresar antes. Sus educadores notan que presenta desafíos en varias áreas, por lo que el equipo de aula decide brindar apoyos para dar respuesta a sus necesidades.
- D** El Centro de Padres y Apoderados de un establecimiento con PIE gestiona, a través de sus redes de apoyo, sesiones con un terapeuta ocupacional externo para atender las necesidades educativas de Pedro, estudiante de NT2 con diagnóstico de DI, quien presenta dificultades asociadas a un trastorno de integración sensorial.

**14** Lea la siguiente situación:

Un equipo de aula de 3° Básico diseña una clase de Matemática en la que evaluará formativamente el desempeño de los y las estudiantes con respecto a la multiplicación. Para esto, diseñan una experiencia de aprendizaje que atienda a las características y necesidades de apoyo de todo el curso, ofreciendo los recursos necesarios para promover su participación.

¿Cuál de las siguientes experiencias refleja con mayor precisión la aplicación de los principios de accesibilidad y diseño universal de aprendizaje?

- A** Organizan estaciones rotativas para el trabajo de cada habilidad matemática en función de las multiplicaciones, en la que los estudiantes deberán resolver actividades individuales y en equipo utilizando material concreto, pictórico y/o simbólico.
- B** Solicitan el desarrollo de una guía de trabajo contextualizada según los intereses de los estudiantes sobre resolución de problemas multiplicativos, poniendo a disposición de ellos apoyos gráficos y modelando la resolución con ejemplos al comienzo de la actividad.
- C** Desarrollan una clase en la que proyectan una situación problemática que involucra la multiplicación, en que los estudiantes deberán explicar la manera en que encontraron la solución. Utilizan la estrategia del “palito preguntón” para asegurar la participación de todos los estudiantes.
- D** Diseñan una actividad en que se presenten situaciones de compraventa en que deban utilizar la multiplicación. Para asegurar la participación autónoma, la graduación de dificultad será acorde al desempeño del estudiante que presente mayores desafíos en la asignatura.

15 Lea la siguiente situación:

Sebastián tiene ocho años y estudia en una escuela especial en 1° Básico. Presenta una baja visión moderada de origen cortical y parálisis cerebral espástica. Se comunica a través de señas naturales y sistema de señalización de una alternativa utilizando su dedo. Sus habilidades comunicativas son adecuadas, ya que está conectado con los diversos contextos y se relaciona con sonrisas y gestos en las actividades con sus compañeros y educadoras.

Considerando lo anterior y el Decreto N° 83/2015, si Sebastián ingresara a una escuela regular, ¿qué principio para realizar adecuaciones curriculares es el más adecuado para que el estudiante pueda desarrollar las diversas actividades?

- A Igualdad de oportunidades.
- B Calidad educativa con equidad.
- C Flexibilidad en la respuesta educativa.
- D Inclusión educativa y valoración de la diversidad.

**16** Lea la siguiente situación:

Solange es una estudiante que cursa 7° Básico en un colegio con PIE, presenta un diagnóstico de TDA y otro de epilepsia. Por este último, recibe un tratamiento con corticoides que le ha generado una leve rigidez motora, la cual se evidencia en su escritura, principalmente en la legibilidad, realiza grafemas de gran tamaño y ejerce una fuerte presión al escribir. Frente a esto, el equipo de aula determinó la implementación de una adecuación curricular de acceso que facilite su aprendizaje y participación en el currículum escolar.

A partir de lo anterior y de las orientaciones del Decreto N° 83, ¿qué criterios se deben considerar para generar una adecuación curricular de acceso según los requerimientos de la estudiante?

- A** La forma de respuesta debe permitir a la estudiante realizar actividades, tareas y evaluaciones a través de diferentes formas y con la utilización de diversos dispositivos o ayudas técnicas y tecnológicas.
- B** Los aspectos comunicativos y funcionales del lenguaje, como la comunicación oral o gestual, la lectura y escritura deben considerarse aprendizajes básicos y fundamentales en el desarrollo de la estudiante.
- C** La organización del entorno debe permitir a la estudiante el acceso autónomo, mediante adecuaciones en los espacios, ubicación y las condiciones en las que se desarrolla la tarea, actividad o evaluación.
- D** El grado de complejidad de un contenido debe variar, cuando esté por sobre o por debajo de las posibilidades reales de adquisición o cuando dificulte el abordaje de los aspectos esenciales de un objetivo de aprendizaje.

**17** Según el Decreto N° 83/2015, ¿qué criterio se debe considerar al implementar una adecuación curricular de OA mediante la graduación del nivel de complejidad de estos?

- A** Plantear objetivos que sean alcanzables y desafiantes al mismo tiempo, basados en los objetivos de aprendizajes del currículum nacional.
- B** Incorporar objetivos no previstos en las Bases Curriculares y que se consideran de primera importancia para el desempeño académico y social.
- C** Seleccionar objetivos de aprendizaje que se consideran básicos, imprescindibles para su desarrollo y la adquisición de aprendizajes posteriores.
- D** Destinar un período más prolongado o fraccionado para la consecución y consolidación de ciertos aprendizajes sin que se altere la secuencia de estos.

**18** Lea la siguiente situación:

El profesor de Educación Física y Salud de un 2° Básico trabajó durante el primer semestre el OA: “Practicar juegos o actividades motrices para aprender a trabajar en equipo, asumiendo diferentes roles (respetar al otro, recoger los materiales solicitados o liderar si se le asigna ese rol)”. Para abordar el objetivo, solicitó el apoyo del equipo PIE, ya que un estudiante con TEL presenta desafíos tales como:

- No colabora en actividades de orden de materiales.
- No sigue las instrucciones de los juegos, no asume roles.
- Presenta desafíos en destrezas motoras gruesas como: saltar a pie junto o alternando pies, correr con implementos, entre otros.

Considerando la situación presentada, ¿qué criterio es el más apropiado para realizar adecuaciones curriculares de OA que respondan a los requerimientos del estudiante?

- A** Prescindir de todos los elementos del OA que el estudiante ha demostrado que no logra.
- B** Sustituir temporalmente el OA planificado, reemplazándolo por otro de carácter más simple.
- C** Secuenciar, con mayor precisión, los niveles de logro con el fin de identificar el nivel de aprendizaje adecuado.
- D** Eliminar aspectos del OA planeado que no son considerados aprendizajes de base.

**19** Lea la siguiente situación:

Carlos, de ocho años, tuvo un traumatismo encefalocraneano (TEC) moderado, que afectó su lóbulo frontal. A raíz de ello, presenta desafíos en la atención y organización de la información, y en la determinación de límites.

A partir de lo expuesto, ¿en cuál de las siguientes competencias Carlos presentó disfunción como consecuencia de su traumatismo encefalocraneano (TEC)?

- A** Funciones ejecutivas.
- B** Resolución de problemas.
- C** Habilidades comunicativas.
- D** Procesamiento de la información.

**20** Considerando el concepto de plasticidad cerebral, ¿cuál de las siguientes opciones fundamenta la importancia de ingresar a un niño o niña de dos años con discapacidad múltiple a un programa de estimulación temprana?

- A** El niño o la niña se encuentra en un período en el que su cerebro está en desarrollo y sus neuronas pueden reorganizar sus funciones.
- B** El niño o la niña se encuentra en la etapa para prevenir la irreversibilidad de los daños o secuelas neurológicas por falta de atención sostenida.
- C** El niño o la niña requiere disminuir el déficit que presenta, producto de su inmadurez neurológica, lo cual se evidencia en una tardía adquisición de sus hitos evolutivos.
- D** El niño o la niña tiene la edad precisa para que su cerebro inicie las conexiones neuronales, pudiendo modificar su estructura neuronal como consecuencia de la rehabilitación.

**21** Lea la siguiente situación:

Un joven de dieciséis años que presenta una discapacidad intelectual moderada, escoliosis severa y baja audición, vive con sus padres y su hermana mayor, con quien comparte el gusto por los juegos de videos y le acompaña al colegio. Es amistoso y sociable, participa en el grupo de teatro. Desarrolla hábitos alimenticios, de aseo y vestuario de forma independiente. Reconoce numerales, realiza conteo, utiliza algunas monedas y billetes. Escribe su nombre y transcribe oraciones. Trabaja en tareas simples, las cuales inicia y termina, pero tiene dificultades para resolver problemas más abstractos.

De acuerdo con el Enfoque Multidimensional, ¿en cuál de estas habilidades requiere más apoyos el joven?

- A** Habilidades adaptativas.
- B** Habilidades intelectuales.
- C** Habilidades psicomotoras.
- D** Habilidades comunicativas.

**22** Lea la siguiente situación:

El equipo de aula se encuentra finalizando la evaluación diagnóstica integral de María, una de sus estudiantes con discapacidad múltiple. A la fecha, cuentan con la siguiente información: observación directa del comportamiento y funcionamiento en el aula, entrevista a la familia y revisión de evaluaciones de otros especialistas.

De acuerdo con el contexto, ¿qué tipo de evaluación es necesaria para diseñar el Plan de Apoyo Individual de María?

- A** Evaluación psicométrica.
- B** Evaluación del desarrollo psicomotriz.
- C** Evaluación pedagógica y psicopedagógica.
- D** Evaluación de funcionamiento auditivo y visual.

**23** Lea la siguiente situación:

Francisco tiene cinco años y presenta un diagnóstico de discapacidad múltiple. El equipo multidisciplinario con el cual trabaja visitará su casa con el objetivo de recopilar información sobre los sueños, proyecciones y temores que tiene su padre, madre y hermanos, y también con el propósito de conocer el desempeño del niño en diversas áreas y situaciones cotidianas. A la reunión también asistirán otros familiares del niño, como sus abuelos, tíos, tías, primos, primas, vecinos y vecinas. Este encuentro permitirá también, conocer las redes de apoyo con las que cuenta Francisco y sus padres.

¿Qué proceso de recopilación de información, centrado en la familia, se relaciona con la situación descrita?

- A** COACH.
- B** Plan futuro.
- C** Proceso Oso.
- D** Proceso Estrella.

**24** Lea la siguiente situación:

Teresa tiene un año de edad y presenta síndrome Cornelia de Lange, hipotonía severa e hipoacusia leve. La niña y su familia acaban de ingresar a un programa de atención temprana. El equipo de profesionales de dicho programa, observa que Teresa es tranquila, fija la mirada, emite sonidos y balbuceos, busca fuentes sonoras, responde a su nombre y realiza transiciones posturales (supina a prona, de prona a supina y prona a sedente autónoma). La madre relata que su hija disfruta del andador, de sus juguetes sonoros y de su piscina con pelotas.

Considerando el Enfoque Ecológico Funcional y la atención temprana Teresa, ¿por qué es importante que la familia participe en el desarrollo de las habilidades motoras de la niña?

- A** Pueden incentivar el gateo de la niña como medio de desplazamiento para aumentar la exploración, fortalecer su musculatura y desarrollar su patrón neurológico cruzado.
- B** Pueden apoyar con el desarrollo de gestos y expresiones que acompañan su lenguaje para que la niña los imite y aumente sus niveles de comprensión e intención comunicativa.
- C** Pueden aumentar el tiempo de juego o experiencias que la niña desarrolla en el suelo y, así se mueva propositivamente e incremente sus transiciones entre las distintas posturas.
- D** Pueden cambiar los juguetes de la niña por objetos simbólicos, tales como: animales de plástico, medios de transporte, objetos de la vida diaria, para fomentar la conceptualización y funcionalidad de estos.

25 Lea la siguiente situación:

Una profesora diferencial se encuentra realizando su planificación mensual para las y los estudiantes de 1° Básico que presentan discapacidad múltiple. En este contexto, ha considerado realizar una serie de actividades relacionadas con la ubicación espacial, por medio de juegos y canciones. Algunos conceptos por reconocer son: arriba, abajo, adentro, afuera, a un lado y al otro. En todas las actividades, los estudiantes se utilizarán a sí mismos y a otros compañeros y compañeras como referencia.

Considerando el Enfoque Ecológico Funcional, ¿cuál de las siguientes actividades se alinea a la planificación diseñada por la profesora diferencial?

- A Escuchar la lectura del cuento “Arriba y Abajo”, de Oliver Jeffers, descubriendo las diversas ubicaciones espaciales de los personajes.
- B Reconocer los conceptos que se presentan en una lámina escrita donde deben marcar la posición de diferentes dibujos en relación con un referente.
- C Integrar conceptos espaciales en acciones cotidianas, tales como: reconocer qué compañero o compañera está a la izquierda o derecha, ordenar su mochila diariamente solo con aquello que utilizará, entre otros.
- D Incorporar actividades grafoplásticas en que las y los estudiantes puedan representar y describir a sus compañeros, compañeras, familiares y amigos y amigas en diferentes situaciones y ubicaciones en una maqueta.

26 Considerando el Enfoque Ecológico Funcional, ¿cuál de las siguientes dimensiones del aprendizaje se debe priorizar en la evaluación de las y los estudiantes que presentan discapacidad múltiple?

- A La dimensión social del aprendizaje, permitiendo una adecuada integración dentro del curso.
- B La dimensión curricular del aprendizaje, permitiendo un adecuado cumplimiento de la trayectoria escolar.
- C La dimensión funcional del aprendizaje, permitiendo identificar destrezas adquiridas y en desarrollo.
- D La dimensión cognitiva del aprendizaje, permitiendo conocer el desarrollo del pensamiento, conforme a la edad.

**27** Para favorecer la postura corporal a la hora de la comida, ¿cuál de los siguientes apoyos es necesario implementar con un o una estudiante que presenta parálisis cerebral espástica severa?

- A** Bipedestador prono con sujeción axial.
- B** Bipedestador supino con sujeción cefálica.
- C** Silla de ruedas neurológica con sujeción cefálica.
- D** Silla con mesa de posicionamiento con sujeción axial.

**28** Lea la siguiente situación:

Joaquín es un estudiante de nueve años que se desplaza en silla de ruedas y presenta una discapacidad intelectual leve. Este año se integrará al 3° Básico de una escuela con PIE y su incorporación representa un desafío de inclusión.

¿Cuál de las siguientes medidas de accesibilidad debe implementar el establecimiento para favorecer el correcto posicionamiento de Joaquín?

- A** Permitir que el estudiante cuente con horarios de bipedestación.
- B** Construir rampas de acceso y de movilidad en los diversos espacios de la escuela.
- C** Disponer de un atril y de una silla de trabajo con buen soporte para el estudiante.
- D** Contar con al menos una mesa con escotadura para el uso exclusivo del estudiante.

**29** Lea la siguiente situación:

Carlos, de cuatro años, presentó al nacer una ceguera congénita y una hemiparesia del lado izquierdo. Actualmente asiste a un NT2 en una escuela con PIE. El niño juega activamente con sus compañeros y compañeras y participa de las actividades diarias con entusiasmo.

Considerando el contexto anterior, ¿cuál de las siguientes medidas de accesibilidad favorece el desplazamiento de Carlos en su escuela?

- A** La ubicación de Carlos en un espacio de trabajo fijo que tenga su distintivo.
- B** La adaptación de todo su material al macrotipo con uso de colores que no se acoplen.
- C** La utilización de paneles para marcar cada momento de la rutina diaria con elementos concretos.
- D** La ubicación estable de todo el mobiliario de la sala de actividades, patio, baño, estantes, entre otros.

**30** Lea la siguiente situación:

Catalina tiene cuatro años y asiste al primer nivel de transición. Presenta baja visión y monoparesia en el brazo izquierdo, se desplaza libremente, pero de manera insegura, por lo que recurre a un adulto cuando lo necesita. La profesora diferencial quiere trabajar con ella su autonomía y seguridad en el desplazamiento.

Considerando las características de Catalina, ¿qué medida favorece su participación autónoma y su desplazamiento en la escuela?

- A** Adaptar el suelo con distintas texturas favoreciendo el desplazamiento de la estudiante.
- B** Implementar el uso de cintas de alto contraste destacando el material y el suelo del colegio.
- C** Promover las actividades en parejas para incorporar estrategias de guía vidente con la estudiante.
- D** Posibilitar el desarrollo de actividades al aire libre favoreciendo la iluminación durante las actividades.

**31** Lea la siguiente situación:

En un 1° Básico, participa Alicia, una estudiante que pertenece al PIE ya que presenta discapacidad intelectual leve, ataxia y disartria. Presenta motricidad fina reducida y su nivel de comunicación se encuentra en una etapa simbólica emergente. El equipo de aula quiere trabajar la conciencia auditiva con el curso, presentando en la sala de clases distintos sonidos.

A partir de lo anterior, ¿cuál de los siguientes recursos facilita la respuesta de Alicia a los sonidos presentados en la clase?

- A** Puntero cefálico.
- B** Switch de varilla.
- C** Respuesta verbal.
- D** Comunicador de botón.

**32** Lea la siguiente situación:

En un curso participa Rocío de cuatro años. Ella presenta Síndrome de Down y discapacidad intelectual. Camina con apoyo, aunque su forma preferida de desplazamiento es el gateo. Toma objetos cercanos y puede cambiar de posiciones de prono a supino y llegar a la posición sedente sin perder el equilibrio.

El equipo de aula se encuentra planificando su PAI, ¿cuál de las siguientes actividades aborda de manera integral el desarrollo motor grueso en Rocío?

- A** Yoga.
- B** Danza.
- C** Natación.
- D** Equinoterapia.

**33** Lea la siguiente situación:

Cristóbal, de siete años, participa en el NT2 y presenta mielomeningocele y baja visión. El equipo de aula se encuentra trabajando el ámbito de aprendizaje de interacción y comprensión del entorno, en el núcleo exploración del entorno natural, con el siguiente OA: “Reconocer algunos elementos representativos de su entorno natural, tales como: animales”. El equipo tiene que seleccionar un recurso que facilite el acceso de Cristóbal a la actividad que se realiza en el aula.

¿Cuál de los siguientes recursos es más adecuado para favorecer la respuesta de Cristóbal al desafío de aprendizaje propuesto?

- A** Puntero manual para trabajar en una pantalla táctil.
- B** Rejilla para teclado para señalar las imágenes de un computador.
- C** *Scanning* visual para escoger las imágenes presentadas en una *tablet*.
- D** Puntero cefálico para señalar las imágenes presentadas en un comunicador.

**34** Lea la siguiente situación:

Rodrigo asiste a una escuela con PIE en el NT1. Tiene ceguera congénita y una diplegia espástica. Ha adquirido con lentitud los conceptos espaciales.

La educadora y la profesora diferencial se encuentra trabajando el ámbito de experiencias para el aprendizaje de interacción y comprensión del entorno, con el objetivo de que los y las estudiantes logren describir la posición de objetos y seres vivos, empleando conceptos de ubicación y distancia, tales como: dentro, fuera, encima, debajo, cerca y lejos.

Las docentes deben implementar una actividad de andamiaje que le permita a Rodrigo participar de la experiencia de aprendizaje.

¿Cuál de las siguientes actividades permite abordar la comprensión de la organización espacial en el caso presentado?

- A** Realizar juegos corporales en parejas en los que se apliquen los conceptos de dentro/ fuera, encima / debajo, cerca / lejos, en relación con objetos de referencia y que impliquen cambios de posición.
- B** Mediar con la estrategia mano sobre mano el barrido táctil de toda la lámina señalando oralmente los nombres de los animales, para luego realizar relaciones de comparación entre ellos, utilizando conceptos espaciales.
- C** Pintar sobre una lámina táctil con témpera con sémola y otras dos texturas, según las indicaciones relacionadas con: pinta donde está el pez, recorre táctilmente la lámina realizando comparaciones, y así con los otros dos animales.
- D** Confeccionar una maqueta que represente la tierra y el agua, para ubicar dentro de ella a los animales en miniatura, estableciendo relaciones comparativas a través del movimiento y desplazamiento para determinar sus posiciones.

**35** Lea la siguiente situación:

Matilde cursa 5° básico en una escuela especial. Presenta múltiples desafíos y ha desarrollado pensamiento simbólico emergente. Al iniciar el segundo semestre, el equipo multidisciplinario detectó que la niña presenta desafíos en la organización de sus quehaceres escolares. Frente a esta situación, el equipo determinó que debe implementar una estrategia pedagógica que dé respuesta a sus necesidades.

¿Cuál de las siguientes estrategias pedagógicas permite trabajar la función ejecutiva de planificación con Matilde?

- A** Construcción de mapas mentales: se realizará un proceso de análisis mediante el uso de comunicador Go Talk.
- B** Aprendizaje basado en proyectos: se realizará un calendario de los procesos del proyecto con la ayuda de pictogramas.
- C** Aprendizaje basado en problemas: se desarrollará mediante el uso de llavero de comunicación con indicador de objeto real.
- D** Aprendizaje basado en conceptos: se desarrollará mediante el uso de PPT con imágenes y carteles de los conceptos en escritura.

**36** Lea la siguiente situación:

Marcos es un estudiante de ocho años que presenta ceguera congénita y discapacidad cognitiva severa. El equipo de aula y su familia se encuentra trabajando con un calendario de anticipación que le permite a Marcos anticipar los eventos diarios, tanto en la escuela como en el hogar.

¿Qué característica distintiva debe tener el calendario de anticipación con el que trabaja Marcos?

- A** Símbolos táctiles.
- B** Objetos concretos.
- C** Miniaturas representativas.
- D** Partes de las claves del objeto.

**37** Considerando a un o una estudiante con síndrome de Angelman, que recién se incorpora a una institución educativa, ¿cuál de los siguientes SAAC favorece su comunicación?

- A** Cuaderno de anticipación de la rutina con pictogramas.
- B** Canasta de anticipación de la rutina con objeto concreto.
- C** Calendario de anticipación de la rutina con objeto concreto.
- D** Agenda de anticipación con representaciones en miniatura de la rutina.

**38** Lea la siguiente situación:

René es un estudiante de 7 años que presenta discapacidad múltiple con dificultades articulatorias y fonológicas producto de la espasticidad. Asiste a una escuela especial donde su profesor diferencial decide aplicarle la Matriz de Comunicación de Charity Rowland, con el fin de precisar su nivel de comunicación y establecer objetivos coherentes con su Plan de trabajo.

Al momento de analizar los datos de René, el profesor observa los siguientes comportamientos comunicativos: señala, asiente y niega con la cabeza, saluda con gestos, mira personas, mira objetos deseados, interpreta y relaciona algunos logos y emite algunos sonidos.

A partir de la información que entrega la matriz señalada, ¿qué sistema comunicativo se requiere implementar con el estudiante?

- A** Tablero con pictograma.
- B** Lengua de Señas Chilena.
- C** Clave de objetos concretos.
- D** Calendario de comunicación.

39 Lea la siguiente situación:

Federico es un estudiante de doce años que presenta una tetraplejia espástica y un nivel presimbólico del pensamiento. Su sistema de respuesta se da por medio de la señalización. En la asignatura de Ciencias Naturales, el equipo de aula se encuentra trabajando el siguiente OA: “Observar y comparar animales de acuerdo con características, tales como tamaño, cubierta corporal, estructuras de desplazamiento y hábitat”.

Considerando el contexto anterior, ¿cuál de las siguientes actividades favorece la comunicación y el aprendizaje de Federico?

- A Exhibir videos de las formas de vida de los animales y sus características.
- B Mostrar una agenda de comunicación temática con el dibujo y la textura de cada animal.
- C Utilizar miniaturas de los animales incorporando en ellas texturas y características.
- D Usar fotos ampliadas de los animales en las que se identifiquen y destaquen sus características.

40 Considerando a un o a una estudiante que presenta un nivel de pensamiento simbólico y un diagnóstico de tetraparesia y disartria, ¿qué Sistema Alternativo y Aumentativo de Comunicación es el más adecuado para favorecer su comunicación y participación en la escuela?

- A PECS.
- B Azahar.
- C Go Talk.
- D Let me Talk.

**41** Considerando a un o una estudiante de educación básica de una escuela especial que presenta un diagnóstico de tetraparesia espástica y discapacidad cognitiva moderada, ¿cuál de las siguientes acciones facilita su participación y comunicación en el aula?

- A** Rotular todo el material y las estanterías de la sala de clases.
- B** Instalar en las mesas de trabajo un panel de acrílico y pictogramas con diverso vocabulario.
- C** Implementar rincones diferenciados para desarrollar actividades de lectura, música, entre otras.
- D** Distribuir las mesas y sillas de trabajo en semicírculos para que todos y todas puedan interactuar.

**42** Lea la siguiente situación:

Daniela tiene quince años y presenta discapacidad intelectual moderada y una diplejia. A la joven le gustaría tener nuevos amigos, compartir con ellos sus gustos musicales y las destrezas que logra realizar con su silla de ruedas.

Considerando el contexto anterior, ¿cuál de las siguientes actividades se sugiere para Daniela?

- A** Participar de un grupo de baile de su barrio.
- B** Inscribirse en un taller de *goalball* de su comuna.
- C** Formar parte del grupo de bochas de su escuela.
- D** Unirse a un grupo de acción solidaria de su junta de vecinos.

**43** Lea la siguiente situación:

Vladimir tiene 23 años y participa de un taller laboral en una escuela especial. Presenta discapacidad múltiple y está interesado en acceder a un puesto laboral, dentro de un restorán como ayudante de cocina.

La profesora diferencial ha recopilado información acerca de los requerimientos que demanda este trabajo, con el objetivo de desarrollar con Vladimir las habilidades específicas que le permitan abordar exitosamente este desafío. Para ello, definió las etapas necesarias para desarrollar su futuro trabajo, donde además estableció una supervisión mensual durante tres meses, lo que le permitirá conocer su progreso.

¿Cuál es la estrategia de desarrollo de competencias laborales que aplicará la docente?

- A** Instrucción sistemática.
- B** Pasantías de ayudantía.
- C** Orientación vocacional y laboral.
- D** Itinerarios individualizados de formación laboral.

**44** Lea la siguiente situación:

Fernando es un estudiante de dieciséis años con discapacidad intelectual e hipoacusia, ambas moderadas. De un tiempo a esta parte, ha demostrado interés por desenvolverse cotidianamente, de forma más autónoma, en sus actividades diarias. Por ejemplo, quiere trasladarse solo de su casa a la escuela, quiere salir de compras con sus amigos, ir a una plaza, entre otras actividades.

¿Cuál de las siguientes medidas contribuyen al desarrollo de la autonomía en Fernando?

- A** Motivar a Fernando a que participe de talleres de autoestima y autocuidado.
- B** Invitar a Fernando a participar de un taller de teatro donde desarrolle su expresión corporal.
- C** Orientar a la familia sobre las medidas de seguridad y resguardo que deben adoptar con Fernando.
- D** Elaborar un SAAC que permita a Fernando comunicarse en diferentes lugares y contextos de su interés.

**45** Lea la siguiente situación:

El equipo de aula se reúne con la apoderada de un estudiante de dieciséis años que presenta discapacidad múltiple, para conversar sobre el interés que el joven ha manifestado, a sus pares y profesores, respecto de su desplazamiento en forma autónoma por el barrio, considerando que ha logrado desplazarse en la escuela sin dificultad. Frente a esto, la apoderada se niega, argumentando que requiere supervisión, no solo por su compromiso motor (marcha atáxica), sino también porque no se orienta en el espacio y teme por su seguridad.

Según el Mineduc, en la Guía de la Educación para la Transición de la vida adulta activa, ¿qué estrategia es necesario implementar para llegar a acuerdos con la familia y el joven y favorecer su participación en la comunidad?

- A** Implementar un proceso estrella con el estudiante para evaluar intereses, necesidades y metas, y así elaborar un programa.
- B** Elaborar un listado con las capacidades y limitaciones del joven, en relación con la participación, interacciones y roles, con el fin de diseñar un PAI.
- C** Atender y orientar las necesidades e intereses del estudiante, a través de la determinación de los agentes que constituyen el círculo de pares del joven.
- D** Elaborar un plan centrado en la persona y determinar apoyos que permitan de forma paulatina al estudiante, lograr sus objetivos y resguardar los temores de su familia.

**46** Lea la siguiente situación:

En el taller laboral de amasandería de una escuela especial, participan estudiantes con discapacidad múltiple. Los integrantes del taller pidieron al profesor que les brindara la oportunidad de conocer otros talleres del mismo rubro con el propósito de que compartir experiencias, intercambiar ideas y enriquecer el desarrollo de su actividad.

Considerando el contexto anterior, ¿qué estrategia debe desarrollar el profesor para impactar el aprendizaje de sus estudiantes?

- A** Organizar una visita a las panaderías cercanas al colegio.
- B** Gestionar la venta de sus productos en la feria libre del barrio.
- C** Buscar instancias para difundir la labor que realizan en el taller.
- D** Generar vínculos con un liceo que tenga la carrera de gastronomía.

**47** Lea la siguiente situación:

En reunión de equipo, la profesora diferencial plantea la necesidad de idear una adaptación para ser utilizada en las horas de alimentación por una de sus estudiantes, de once años, que presenta parálisis cerebral espástica. La niña come sola, pero uno de sus brazos tiende a elevarse y extenderse, lo que interrumpe el proceso de alimentación.

¿Cuál de las siguientes adaptaciones es pertinente implementar en este caso?

- A** Utilizar en horas de alimentación, platos antideslizantes que faciliten la alimentación autónoma de la niña.
- B** Instalar en el soporte de la mesa, una agarradera o vástago, en el cual la niña se afirme para limitar los movimientos involuntarios.
- C** Adaptar cucharas con mango con agarre metacarpofalángico para favorecer el retiro del alimento del plato y el traslado del cubierto a la boca.
- D** Adaptar un cabestrillo al momento de comer, con el fin de inmovilizar el brazo que está realizando movimientos acoplados y que merman su autonomía.

**48** Lea la siguiente situación:

Una joven manifiesta a sus familiares y profesores su interés en participar de una actividad deportiva. En conjunto, analizan la posibilidad de realizar un deporte adaptado, en el que la joven se sienta a gusto y responda a sus actuales intereses. Ella presenta una discapacidad caracterizada por un compromiso motor severo (tetraparesia). Moviliza en bloque sus brazos hacia adelante, atrás y arriba, abajo; comprende y sigue indicaciones verbales semicomplejas y demuestra habilidades sociales relacionadas con la empatía y la responsabilidad.

Considerando la situación anterior, ¿cuál de los siguientes deportes adaptados resulta pertinente a las características motoras de la joven?

- A** Bochas.
- B** Básquetbol.
- C** Balonmano.
- D** Tenis de mesa.

**49** Lea la siguiente situación:

Cristóbal, de siete años, quien presenta una baja visión moderada de origen cortical y discapacidad cognitiva moderada, cursa 1° Básico en una escuela con PIE. El equipo de aula ha decidido iniciar un programa de lectura inicial, ya que ha adquirido la lectura funcional de logotipos. El objetivo es iniciarlo en el reconocimiento de la significación del lenguaje escrito, realizando las adaptaciones al macrotipo.

Considerando el contexto, ¿cuál de las siguientes adaptaciones curriculares facilita el aprendizaje de Cristóbal?

- A** Utilizar estrategias orales de escucha, comprensión y producción.
- B** Usar textos escolares de prebásica para afianzar las competencias fonémicas.
- C** Complementar el método que utiliza la escuela con el método Palabras más Palabras.
- D** Cambiar el método que utiliza la escuela por el programa de lectura Método Matte.

**50** Lea la siguiente situación:

Un grupo de estudiantes con discapacidad múltiple de un 2° Básico, participa de una clase de Lenguaje y Comunicación, cuyo objetivo es: “extraer la información explícita de un texto”. Para desarrollar la actividad, utilizan tableros de comunicación y calendarios diarios de actividades con representaciones gráficas como, por ejemplo, dibujo de acciones. Luego, con los recursos dispuestos, comienzan la lectura de un cuento que está proyectado en imágenes, a través de un *data show*. Además, el cuento está en los dispositivos personales de los y las estudiantes.

¿Cuál de las siguientes estrategias permite a los y las estudiantes contestar preguntas explícitas sobre el cuento?

- A** Emplear representaciones de los personajes a través de miniaturas para que los y las estudiantes puedan reconstruir el cuento utilizando sus SAAC.
- B** Utilizar imágenes del cuento, realizar preguntas simples de modo variado y aleatorio y que los y las estudiantes puedan responder usando sus SAAC.
- C** Utilizar pictogramas de los personajes del cuento para que los y las estudiantes puedan responder sobre las características de estos usando sus SAAC.
- D** Emplear miniaturas de los personajes y desarrollar una pequeña dramatización del cuento para que los y las estudiantes puedan responder utilizando sus SAAC.

**51** Lea la siguiente situación:

Raimundo es un estudiante de ocho años que presenta parálisis cerebral del tipo hemiplejía espástica y discapacidad cognitiva moderada. Le encanta conocer objetos nuevos y reconocer sus nombres, cantar y compartir con sus compañeros y compañeras. Cuenta hasta 20 y comprende cuando la cantidad es mayor a este número, aunque en ocasiones, pierde la cuenta. Por otro lado, también es capaz de clasificar elementos, utilizando para ello un criterio.

Uno de los desafíos de Raimundo en la asignatura de Matemática es la comprensión de la suma. Por ello, el equipo de aula ha generado adecuaciones curriculares que favorezcan su aprendizaje. En este contexto, las y los estudiantes del curso, trabajan los siguientes ejercicios:

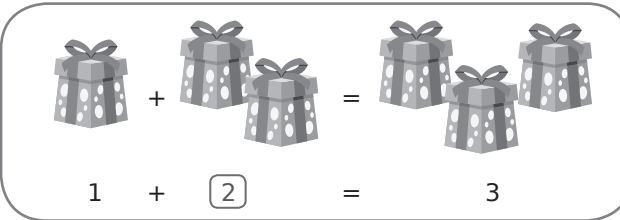
a.   
1 + 2 = 3

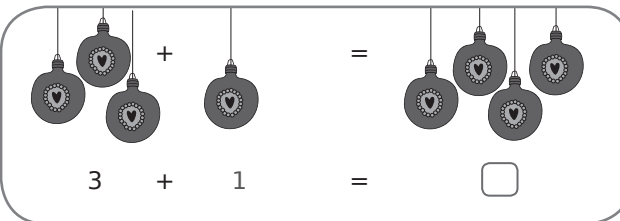
b.   
3 + 1 =

Pensando en que Raimundo pueda realizar la misma operación que trabajan sus compañeras y compañeros, ¿cuál de las siguientes adecuaciones curriculares es la indicada?

- A** Emplear tarjetas grandes en las que esté expuesto un número y, utilizando objetos concretos, realizar la acción de agregar la cantidad determinada en la tarjeta con mediación de la docente.
- B** Emplear el dominó de números, reunir a los estudiantes en grupos para que, de forma intercalada puedan ir relacionando los números que están en la mesa con la cantidad expuesta por los dominós.
- C** Utilizar una plantilla de trabajo dividida en tres, en la que el primer y segundo cuadrante tengan objetos concretos para que los cuente y, posteriormente, los reúna todos en el tercer cuadrante para volver a contar.
- D** Utilizar tarjetas grandes con un número y la cantidad de elementos que corresponda, posteriormente, contar la cantidad de elementos de cada tarjeta y buscar una tercera tarjeta que contenga la unión de ambas cantidades.

**52** Lea la siguiente situación:

Las y los estudiantes de 1° Básico de una escuela especial, se encuentran trabajando en la asignatura de Ciencias Naturales, específicamente, el eje de seres vivos y ecosistemas. El equipo de aula pretende desarrollar habilidades, tales como: observar, describir, clasificar y reconocer por medio de la exploración. Para ello, deben considerar que algunas y algunos estudiantes presentan remanentes auditivos y visuales, movilidad reducida y discapacidades cognitivas en distintos grados.

A partir de la clase de Ciencias Naturales que se busca desarrollar, ¿cuál de las siguientes acciones pedagógicas favorece la inclusión de situaciones de aprendizaje auténticas?

- A** Llevar al aula algunos animales domésticos que ellos puedan mirar, tocar, oler, escuchar según sus preferencias.
- B** Organizar juegos al aire libre de exploración háptica, con el fin de descubrir elementos del ecosistema cotidiano.
- C** Mostrar videos de animales domésticos, con el fin de reaccionar ante sus sonidos, formas, colores y movimientos.
- D** Entregar elementos naturales del patio del colegio, para que los comparen de acuerdo con formas, color, peso y tamaño.

**53** Lea la siguiente situación:

La profesora diferencial de una escuela especial se encuentra trabajando en la asignatura de Historia, Geografía y Ciencias sociales, el siguiente objetivo: “Leer y dibujar planos simples de su entorno, utilizando puntos de referencia, categorías de posición relativa y simbología pictórica”. Sus estudiantes presentan discapacidad múltiple. Algunos o algunas se comunican con el apoyo de objetos concretos, otros y otras a través de símbolos que representan objetos de la realidad. Varios y varias presentan movilidad restringida, necesidades en el procesamiento sensorial y desafíos a nivel conductual.

A partir de lo expuesto, ¿cuál de las siguientes actividades permite que las y los estudiantes alcancen el objetivo planteado por la docente?

- A** Buscar objetos concretos en la sala utilizando planos simples e interpretando la simbología.
- B** Interpretar planos simples del colegio, que les permitan realizar encargos o transmitir mensajes.
- C** Realizar planos de los hogares, describiendo lo que encuentran en ellos e integrando conceptos espaciales.
- D** Jugar a ubicarse en un lugar específico dentro de la sala de clase, utilizando el concepto de orientación espacial.

**54** Lea la siguiente situación:

Adriana, de diez años, cursa 1° Básico en una escuela especial. Presenta ceguera congénita, discapacidad cognitiva moderada por grave deprivación sociocultural y, a nivel de comunicación, presenta un comportamiento intencional. Durante sus primeros cuatro años, estuvo en distintas instituciones sin recibir atención especializada. Es una estudiante tranquila, motivada por aprender. Se siente a gusto con sus compañeras y compañeros y comparte con ellos en las actividades grupales con mediación. El equipo de aula se encuentra trabajando el OA: “Nombrar y secuenciar días de la semana y meses del año”.

Considerando las características de Adriana, ¿cuál de las siguientes acciones permite que identifique y asocie los días de la semana?

- A** Miniaturas asociadas a la rutina diaria.
- B** Símbolos táctiles asociados a la rutina diaria.
- C** Claves de objetos asociados a la rutina diaria.
- D** Objetos concretos asociados a la rutina diaria.

**55** Lea la siguiente situación:

El equipo de aula se encuentra trabajando con un grupo de 1° Básico que presenta discapacidad múltiple. En la asignatura de Matemática, se encuentran iniciando el desafío del conteo. Cuando las niñas y niños responden a la pregunta “¿cuántos hay?”, algunas y algunos inician el conteo apoyándose en colecciones de objetos concretos.

Considerando el contexto anterior y lo expresado en el Decreto N° 83/2015 con respecto a la progresión de los aprendizajes, ¿cuál es el siguiente paso que se debe realizar con los estudiantes que presentan un nivel concreto de pensamiento?

- A** Registrar cantidades utilizando símbolos: rayas o pelotitas.
- B** Utilizar la recta numérica para completar secuencias de 1 en 1.
- C** Relacionar los numerales con las cantidades concretas o gráficas presentadas.
- D** Representar el resultado del conteo utilizando símbolos abstractos como el número.

**56** Lea la siguiente situación:

En un 7° Básico, las y los estudiantes que presentan discapacidad múltiple, trabajan en la asignatura de Matemática las habilidades para reconocer y definir un problema. Para esto, la profesora ha decidido, al momento de resolver alguna problemática, realizar preguntas orientadoras, tales como: ¿se fijaron en los detalles?, ¿qué ven?, ¿qué hay?, ¿necesitan más tiempo para observar?, entre otras.

De acuerdo con el Decreto N° 83/2015 y las orientaciones para diversificar la enseñanza, específicamente priorizar situaciones de aprendizaje auténticas, ¿por qué resulta relevante la estrategia implementada por la profesora en la asignatura de Matemática?

- A** Propicia que los estudiantes adquieran una mayor escucha activa, generando mayor autonomía en sus aprendizajes.
- B** Demanda que sus estudiantes resuelvan una situación hipotética, por sí solos, a través de preguntas guiadas para la discusión.
- C** Presenta una situación de desequilibrio cognitivo, ya que son los estudiantes quienes deben explorar la información y comprender el problema.
- D** Genera espacios para que los estudiantes formulen respuestas, a través del ensayo y error, guiando su pensamiento hacia la resolución lógica del problema.

**57** Lea la siguiente situación:

En la asignatura de Lenguaje y Comunicación, un profesor diferencial organiza una serie de actividades diversificadas con su grupo de estudiantes con discapacidad múltiple. Las y los estudiantes presentan habilidades diversas: un grupo puede leer palabras funcionales, otro dirige la atención hacia imágenes y las indica y otro presenta intención comunicativa y de escucha activa.

De acuerdo con las orientaciones para la diversificación de la enseñanza contenidas en el Decreto N° 83/2015, ¿cuál de las siguientes acciones pedagógicas se ajusta de mejor manera a las características del curso?

- A** El profesor lee el cuento en voz alta y proyecta las imágenes en un PPT. Luego, les solicita que infieran el significado de palabras y expresiones de acuerdo a claves (imágenes) que van apareciendo en el cuento y, para finalizar, pide que cada estudiante cree un final alternativo.
- B** El profesor muestra el cuento a los estudiantes, quienes deben inferir el tipo de texto que se leerá de acuerdo con diversas claves de diagramación, ilustración u otras claves lingüísticas. Luego, lee el cuento en voz alta al mismo tiempo que los estudiantes siguen la lectura con textos predictivos.
- C** El profesor lee el cuento en voz alta después de lo cual divide al curso en tres grupos y entrega diferentes indicaciones: el primer grupo debe leer un cuento con oraciones simples; el segundo, debe marcar con una cruz los personajes del cuento escuchado; el tercer grupo, debe reconocer escenas representativas ordenándolas en una secuencia.
- D** El profesor lee un cuento en voz alta con apoyo de imágenes y luego, formula verbalmente preguntas diferenciadas para cada estudiante. Para responder estas preguntas, ofrece a algunos estudiantes tarjetas escritas con opciones de respuesta, mientras que a otros les entrega carteles con las palabras 'sí' y 'no' para que respondan preguntas dicotómicas, mostrándoles láminas con escenas representativas para fijar su atención.

**58** Considerando el diseño de un PAI, ¿cuál de las siguientes estrategias es relevante implementar para asegurar la participación activa e informada de la familia en los procesos educativos de un o una estudiante con discapacidad múltiple?

- A** Comunicar a la familia de las adecuaciones curriculares que su hijo o hija requiere para responder a las exigencias del currículum.
- B** Informar los resultados obtenidos en la evaluación interdisciplinaria de su hijo o hija y de los apoyos que se brindarán a la familia en una reunión con el equipo multidisciplinario.
- C** Informar a la familia de los resultados de la evaluación diagnóstica integral, con el propósito de que conozcan la realidad de su hijo o hija y los apoyos que se implementarán.
- D** Analizar en conjunto con la familia las posibilidades de apoyo reales con las que cuenta su hijo o hija para favorecer el progreso de los aprendizajes.

**59** ¿Cuál es la estrategia más adecuada para promover la participación de los estudiantes con discapacidad múltiple y sus familias en las áreas de Convivencia escolar y Formación Ciudadana de una escuela o liceo con PIE?

- A** Participación en las reuniones de apoderados, talleres extraprogramáticos y escuelas de padres.
- B** Participación en reuniones PIE, incorporando las estrategias sugeridas para optimizar su inclusión social en la escuela o liceo.
- C** Participación en las actividades extraprogramáticas de la escuela o liceo, tanto en su organización, como en su puesta en marcha.
- D** Participación en cargos de la organización de cada curso, lo que permite establecer redes con otros apoderados y con distintos actores de la escuela.

**60** Lea la siguiente situación:

Daniel, de cinco años, participa en un NT2. Presenta Trastorno del Espectro Autista nivel 2 con hiperactividad y baja visión. Algunos desafíos para su aprendizaje son: una marcada hipersensibilidad cutánea, hiporresponsividad vestibular e hipersensibilidad auditiva. Su familia y el equipo de profesionales han decidido incorporar en su PAI un Programa de Integración Sensorial que se realizará en el hogar con una frecuencia diaria y que será monitoreado por el equipo de apoyo a través de visitas y videos.

Considerando el contexto anterior, ¿cuál es el principal argumento para implementar el Programa de Integración Sensorial en el hogar de Daniel?

- A** El perfil sensorial descrito requiere la adaptación de objetos y estímulos específicos del hogar, para evitar la aparición de conductas inadecuadas que comprometen las relaciones familiares y la aceptación de estos desafíos.
- B** El perfil sensorial descrito requiere estimulación sensorial con objetos de uso cotidiano en el hogar, para mejorar la convivencia familiar y la inclusión en diversas actividades de la rutina familiar.
- C** El perfil sensorial descrito requiere un largo período de trabajo, con materiales sencillos posibles de adaptar en la casa y en la plaza de su barrio, por distintos miembros de la familia, promoviendo el ajuste conductual del niño en la rutina del hogar.
- D** El perfil sensorial descrito requiere un programa acotado de estimulación sensorial, por lo que se necesitan materiales que pueden incorporarse en el hogar y promover la participación de todo el grupo familiar, presentándose mayores posibilidades de éxito.